

# AP05 CONTROL PANEL

## AP05 Kontrol paneli



This panel allows to charge and discharge a nitrogen gas spring or a nitrogen gas springs system, and to monitor the pressure.

Bu panel, bir nitrojen gazlı amortisörü veya bir nitrojen gazlı amortisör sistemini şarj edip boşaltmaya ve basıncı izlemeye olanak tanır.

### TECHNICAL NOTES

- A Charging valve, Bordignon-standard, to be used only with CUC01 or COMPL or BOOSTER
- B Discharging valve
- C Pressure gauge
- D No. 9 connection ports G1/4
- E No. 1 connection port G1/8
- The connection ports are plugged
- No. 2 fixing holes for M8 hex-socket screws
- Shut off valve for protecting the pressure gauge from pulsating pressure during operation

⚠ ATTENTION! USE NITROGEN N<sub>2</sub> ONLY

### TEKNİK NOTLAR

- A Doldurma valfi, Bordignon standardı, sadece CUC01 veya COMPL veya BOOSTER ile kullanılmalıdır.
- B Boşaltma valfi
- C Basınç göstergesi
- D No. 9 bağlantı portu G1/4
- E No. 1 bağlantı portu G1/8
- Bağlantı portları takılı
- No. 2 montaj delikleri M8 vidalar için
- Çalışma sırasında basınç göstergesini titreşimli basınçtan korumak için kapatma valfi

⚠ DİKKAT! SADECE NİTROJEN N<sub>2</sub>

### Dimensions / Ölçüler

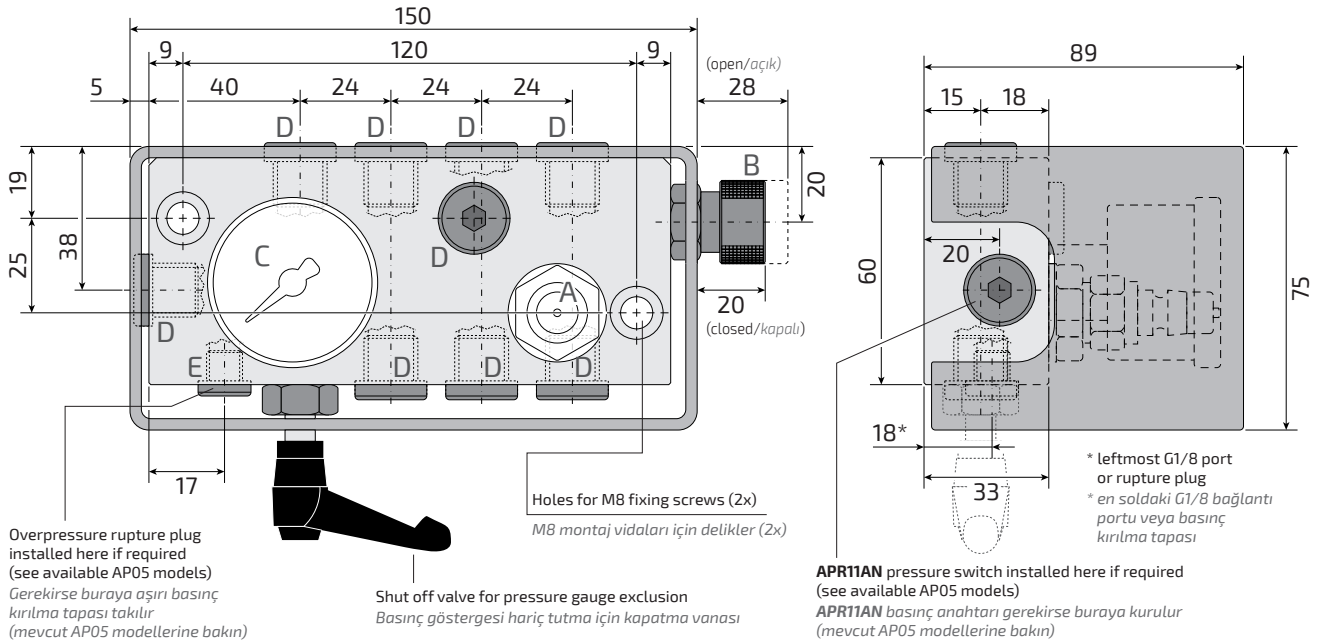

Model Model	
AP05	Control panel Kontrol paneli
AP05PAN	Control panel with APR11AN pressure switch (50-300 bar normally open) Kontrol paneli, APR11AN basınç anahtarı ile (50-300 bar normal açılma)
AP05SRP	Control panel with overpressure rupture plug Aşırı basınç kırılma tapalı kontrol paneli
AP05F	Control panel with APR11AN pressure switch (50-300 bar normally open) and with overpressure rupture plug Kontrol paneli, APR11AN basınç anahtarı ile birlikte (50-300 bar normal açılma) ve basınç kırılma tapası ile



Add "CV" after the control panel code to receive it with CEJN-type charging valve instead of the Bordignon-standard charging valve.  
Example: "AP05PANCV" = control panel AP05PAN with CEJN-type charging valve.  
Bordignon standardı şarj valfi yerine CEJN tipi şarj valfi ile almak için kontrol paneli kodundan sonra "CV" ekleyin.  
Örnek: "AP05PANCV" = CEJN tipi şarj valfi kontrol paneli AP05PAN.

All models are available with safety valve VS500 already assembled (on request). / Tüm modellerde önceden monte edilmiş VS500 emniyet valfi mevcuttur (istek üzerine).